

Centrífuga Rígida

Manual de uso, instalación y mantenimiento.

CR - 15

ODISIO

Version 1.0.

ODISIO

ÍNDICE

1. Advertencias de seguridad	02
2. Introducción	04
Inspección de entrega	04
Servicio al Cliente	04
Operación y Funcionamiento	04
3. Instalación	05
4. Proceso de centrifugado	07
Introducir las prendas a centrifugar	08
Verificar ubicación de las prendas	08
Iniciar el proceso de centrifugado	08
Tiempo de Centrifugado	08
Detención del equipo	08
Extracción	08
5. Mantenimiento	09
Información General	10
Irregularidades generales	10
Mantenimiento Diario	11
Mantenimiento Mensual	12
Cuidado del Acero Inoxidable	13
Tensado de correa	14
Planilla de Mantenimiento	15
Planilla de Seguridad Laboral	18



ADVERTENCIAS DE SEGURIDAD

Lea este manual antes de instalar y utilizar el equipo.

No use un cable de extensión ni un adaptador para conectar el equipo a la fuente de energía eléctrica, para así reducir el riesgo de sufrir una descarga eléctrica o de causar un incendio.

Se debe realizar **un uso previo del equipo** con prendas no utilizables para la eliminación de residuos en la máquina.

No permita que el equipo sea utilizado **por niños o personas no aptas** para el trabajo sin supervisión.

No use el equipamiento para **otro propósito que no sea** para el cual fue fabricado (Salvo excepciones y diseños específicos por parte de la fábrica).

No rocíe la máquina con **productos altamente contaminantes** ni líquidos que pudrían afectar a los materiales de la misma.

No realice modificaciones al equipo.

No anule las medidas de seguridad bajo ninguna circunstancia.



ADVERTENCIAS DE SEGURIDAD

Nunca introduzca las manos u objetos en el tambor hasta que no se haya detenido completamente. Si lo hace puede causar graves lesiones y lastimaduras.

No introduzca productos o materiales que contengan las siguientes sustancias: Gasolina, keroseno, ceras, aceites, disolventes para limpieza en seco, sustancias químicas inflamables, diluyentes u otras sustancias inflamables o explosivas. Estas sustancias desprenden vapores que pueden causar afecciones o accidentes.

Ni bien adquiera el equipo **no lo almacene sin utilizar** por un largo periodo de tiempo. Es recomendable realizar una funcionalidad del equipo para evitar posibles roturas o daños por abandono.

El mantenimiento solo deberá ser realizado por el **personal capacitado**.

Utilice solamente piezas de repuesto originales o provistas por Odisio Equipamiento.

Desconecta la alimentación eléctrica a la hora de realizar el mantenimiento o de realizar el remplazo de piezas.

INTRODUCCIÓN

INSPECCIÓN DE ENTREGA

En el momento de entrega inspeccione visualmente la unidad para detectar si se han producido daños visibles durante el transporte. Si existen señales evidentes de posibles daños, pida al transportista que deje constancia escrita de los mismos en el documento de envío antes de firmar el recibo de envío.

SERVICIO AL CLIENTE

Si necesita asistencia técnica o piezas de repuesto comuníquese directamente a Odisio Equipamiento:

Odisio Equipamiento
 20 de Septiembre N° 3336
 Mar del Plata - Buenos Aires - Argentina
www.odisior.com.ar
ventas@odisior.com.ar
 Teléfono: +54 223 474 3343

ODISIO
 Equipamiento

Centrífuga rígida

OPERACIÓN Y FUNCIONAMIENTO

RECOMENDACIONES DE USO

Este equipo está diseñado y concebido para el tratamiento de textiles en general. Su empleo en propósitos ajenos a lo indicado será considerado como indebido y peligroso.

es importante **cargar el equipo con su carga normal**, evitando utilizarla con cargas superiores. Además del límite de carga establecido por el peso de las prendas es recomendable no sobrecargar la capacidad del volumen del canasto del equipo ya que puede causar roturas o reducir la eficiencia del mismo.

Antes de abrir la tapa **espere a que la máquina se haya detenido**.

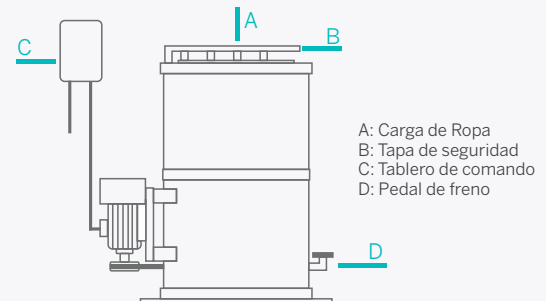

INSTALACIÓN

A continuación detallaremos el proceso **correcto** para realizar la **instalación del equipo**.

INSTALACIÓN

Se deberá realizar una plataforma inferior para la maquina, la cual será realizada de hormigón armado con maya metálica de fortalecimiento.

La medida de la plataforma y su plano correspondiente se encontrarán en el embalaje de la máquina al momento de recepción del equipo.

La plataforma evitará la circulación de agua debajo de la maquina y ayudará a la elevación del equipo para una mejor postura de trabajo.

Se deberá fijar la maquina a su plataforma a través de los soportes otorgados por nuestra empresa dentro del embalaje de la maquina.

Los soportes se deberán instalar según plano.



Antes de realizar cualquier trabajo de mantenimiento, corte la llave general de corriente o del tablero de fuerza motriz.

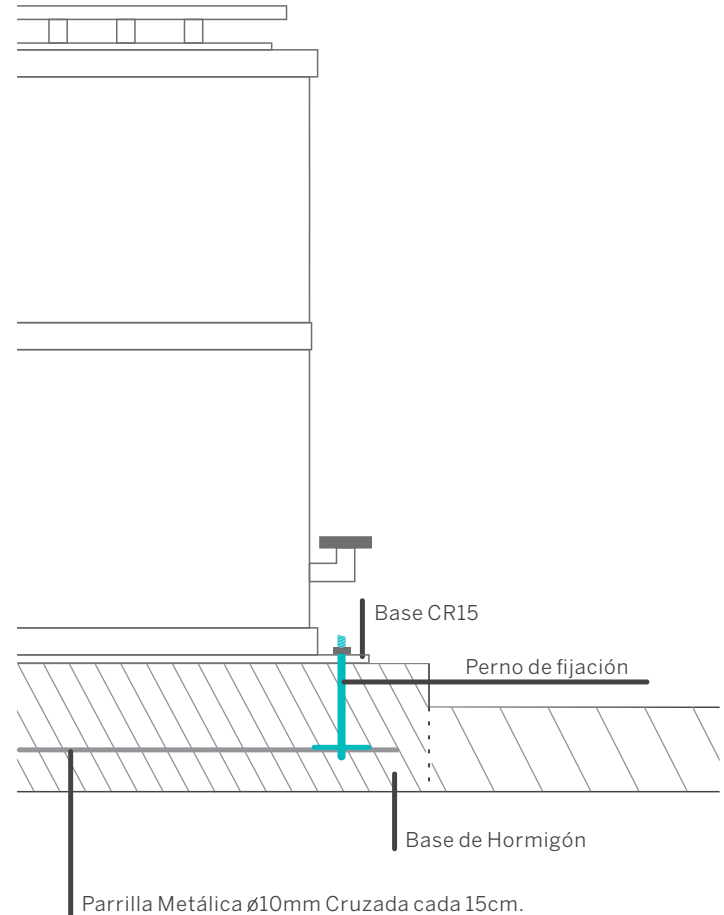

PROCESO DE CENTRIFUGADO

A continuación detallaremos el proceso **correcto** para realizar un **centrifugado**.

PROCESO DE CENTRIFUGADO

1. Introducir las prendas a centrifugar.

Coloque las prendas en el interior del canasto y luego cierre la tapa del mismo hacia abajo.

2. Verificar ubicación de las prendas.

Verifique que las prendas están perfectamente colocadas para poder obtener una velocidad en trompo.

Encienda la maquina por unos segundos para constatar que el peso de las prendas se encuentre distribuido en forma circular, dentro del tambor.

En caso de que la máquina no logre un balanceo adecuado, detener el equipo, frenar y re acomodar las prendas para volver a repetir el proceso.

3. Iniciar el proceso de centrifugado.

Mediante el sistema de comando electrico proceda a poner en marcha el equipo.

Verifique que la máquina empiece su proceso de aceleración hasta llegar a su velocidad máxima.

4. Tiempo de centrifugado.

El tiempo de centrifugado dependerá de la carga colocada y el tipo de material textil. Se recomienda un centrifugado de entre 04´ minutos y 07´ minutos.

5. Detención del equipo.

Coloque la llave de corte en posición off (Según modelo). La máquina procederá a reducir la velocidad constantemente y de forma paulatina o accione el pedal de freno.

6. Extracción

Verifique que la máquina se encuentra totalmente detenida. Abra la puerta (Tapa) de seguridad. Proceda a retirar las prendas centrifugadas con la precaución de no introducir accidentalmente prendas en el espacio conformado por el tambor y la batea exterior.



No forzar el arranque del equipo sin un balanceo adecuado de las prendas puede afectar las partes mecánicas de la máquina.

MANTENIMIENTO

La falta de mantenimiento puede **deteriorar el funcionamiento** de la máquina y **desgastar los componentes**.



INFORMACIÓN GENERAL

Se deben realizar de forma **rigurosa y obligatoria** las tareas de mantenimiento descritas a continuación, las cuales garantizarán el **funcionamiento del equipo**, prolongarán su duración y ayudara a prevenir accidentes. Paralelamente las rutinas de mantenimiento le ayudarán a aumentar al máximo la **eficiencia de operación** y a reducir al mínimo el tiempo de inactividad.

Utilice indumentaria y **herramientas adecuadas** al momento de realizar las tareas de mantenimiento de forma de prevenir accidentes y lesiones graves. **Use lentes de seguridad y guantes.** Los intervalos de tiempo entre los servicios de mantenimiento descritos en el presente manual son los recomendados, no obstante **según el uso de la máquina** se pueden necesitar intervalos mas cortos.

IRREGULARIDADES GENERALES

Antes de comunicarse con el “Servicio Técnico” compruebe:

- Que la corriente eléctrica llegue a la maquina.
- El correcto estado de la instalación,
- Constatar los valores de la tensión eléctrica.
- Que la extracción de agua de la maquina no se encuentre obstruida.
- Que las correas y el motor se encuentran en perfectas condiciones.



MANTENIMIENTO DIARIO

Limpe las **partes exteriores de la máquina** sin rociarla con agua, lo cual puede ocasionar corto circuitos y daños considerables.

Verifique que el **switch de puerta** (Según Modelo) se encuentra en perfectas condiciones y funcionando.

Compruebe que la máquina gira en **sentido horario** a las agujas del reloj, observando la maquina desde arriba.

Verifique que el **aislamiento de los cables** externos se encuentra en buenas condiciones. En caso de falta de aislación comuniquese con un técnico de servicios.

MANTENIMIENTO MENSUAL

Verifique la **condición y tensión de las correas**. En caso de ser necesario tense las correas o remplace las mismas si se encuentran agrietadas o gastadas.

Compruebe que no se encuentra **fugas en el equipo**, realizando un ciclo de centrifugado con poca carga. Verifique que no haya fugas por las juntas.

Controle el funcionamiento de las **tablero de comandos**.

Verifique que el **sistema de desagüe** no se encuentra obstruido.

Controle que la **ventilación del motor** se encuentra en perfecto estado y sin obstrucciones.

Verifique que los **prisioneros de las poleas** de tracción se encuentran correctamente ajustados.

Corrobore que los **Rodamientos** se encuentran en condiciones favorables para su uso.



Antes de realizar cualquier trabajo de mantenimiento, corte la llave general de corriente o del tablero de fuerza motriz.

LUBRICACIÓN

En la siguiente imagen se muestra la forma en al que debe realizarse la lubricación del buje de bronce interior de la maquina.

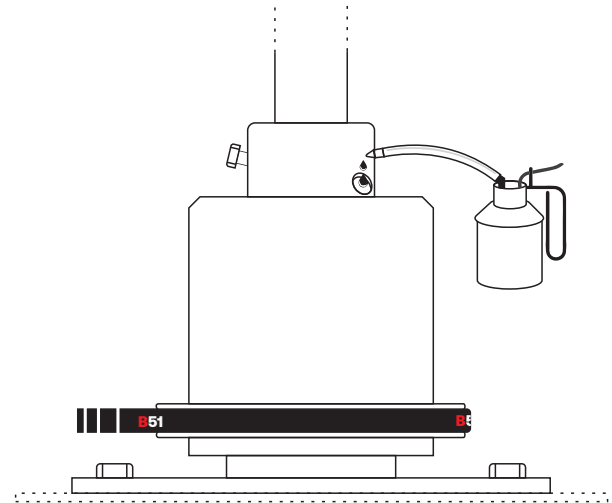



CUIDADO DEL ACERO INOXIDABLE

Quite la suciedad y grasa con detergente y agua. Enjuague completamente y **seque después de centrifugar**.

Evite el **contacto con metales diferentes** para evitar la corrosión galvánica cuando estén presentes soluciones salinas o ácidas.

No permita que las **soluciones salinas o ácidas se evaporen** y sequen sobre el acero inoxidable. Limpie todos los residuos.

Frote en el sentido de las líneas de pulido del acero inoxidable para **evitar ralladuras** al usar productos de limpieza abrasivos. Use lana de acero inoxidable o **cepillos de cerdas suaves** no metálicos. No use lana de acero o cepillos de acero normales.

Si aparecen **manchas de óxido** en el acero inoxidable, el origen de la oxidación puede ser una pieza de hierro o acero que no sea inoxidable, tal como un clavo o un tornillo.

No deje **soluciones de esterilización** en los equipos de acero inoxidable durante periodos prolongados.

TENSADO DE CORREA

El procedimiento de tensado de correa se realiza en todos los casos a través de una placa con corredera reguladora de tensión o en su defecto utilizando un tornillo regulador de tensión, lo cual dependerá del modelo de maquina y la correa a tensar.

Para la tensión de la correa usaremos el registro de motor ubicado en la placa de soporte de motor. Procederemos a aflojar los dos tornillos de sujeción para luego deslizar el motor de forma recta hacia la parte exterior de la maquina. Una vez localizada la tensión necesaria procederemos a reajustar los tornillos del motor.



Antes de realizar cualquier trabajo de mantenimiento, corte la llave general de corriente o del tablero de fuerza motriz.

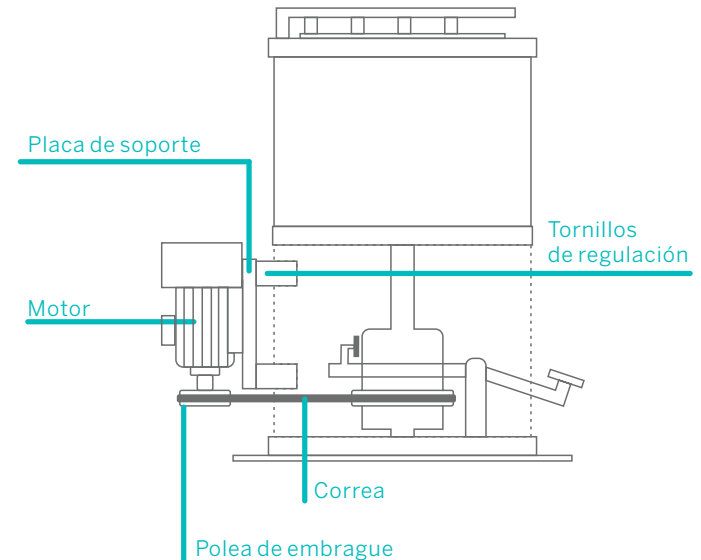

PLANILLA DE SEGURIDAD LABORAL

Imprimir y recortar la siguiente figura sobre la línea punteada. Luego deberá pegarla en un lugar visible para el personal, cerca del lugar de instalación del equipo.

¡ MUY IMPORTANTE !



Bajo ninguna circunstancia introduzca las manos en el equipo hasta que NO se encuentre totalmente detenido y con la llave general de corte en posición de apagado.

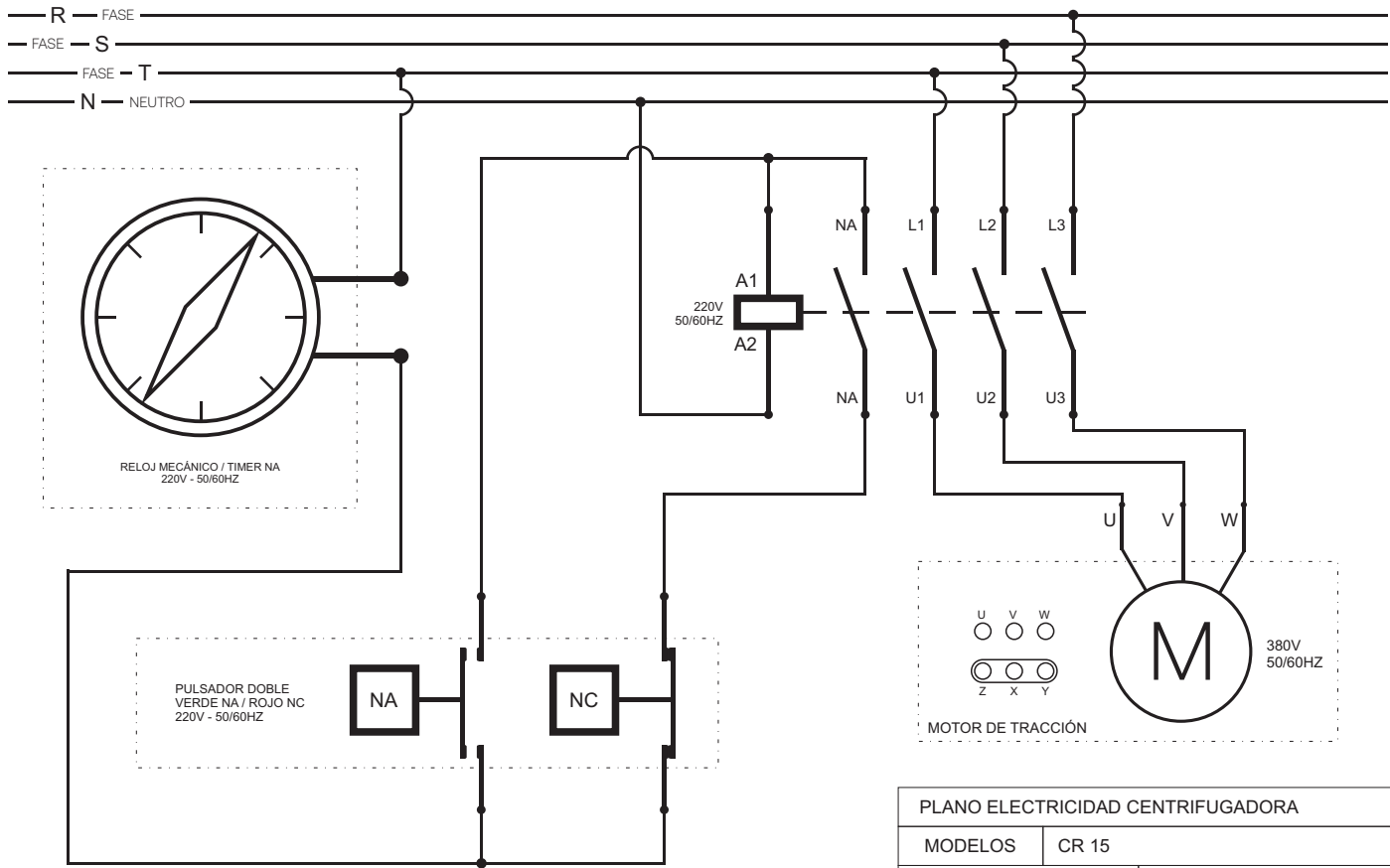

PLANO ELECTRICIDAD CENTRIFUGADORA			
MODELOS	CR 15		
CONEXION		TRIFASICA	
ODISIO EQUIPAMIENTO			AÑO 2023