



Lavadoras Horizontales

Manual de uso, instalación y mantenimiento.

LH 20 - LH 30 - LH 35 - LH 40

ODISIO

Version 1.0.

ODISIO

ÍNDICE

1. Advertencias de seguridad	02
2. Introducción	04
Inspección de entrega	04
Servicio al Cliente	04
Operación y Funcionamiento	04
3. Tablero de Comando	05
4. Proceso de lavado	06
Introducir las prendas a lavar	07
Verificar llave de descarga	07
Cargar la maquina con agua	07
Encender la lavadora	07
Iniciar el proceso de lavado	07
Finalización del ciclo	08
Desagotar la lavadora	08
Enjuagar las prendas	08
Retirar las prendas	08
5. Mantenimiento	09
Información General	10
Irregularidades generales	10
Mantenimiento Diario	11
Mantenimiento Mensual	12
Cuidado del Acero Inoxidable	13
Tensado de correa y cadena	14
Planilla de Mantenimiento	15
Planilla de Seguridad Laboral	18



ADVERTENCIAS DE SEGURIDAD

Lea este manual antes de instalar y utilizar el equipo.

No use un cable de extensión ni un adaptador para conectar el equipo a la fuente de energía eléctrica, para así reducir el riesgo de sufrir una descarga eléctrica o de causar un incendio.

Se debe realizar **un uso previo del equipo** con prendas no utilizables para la eliminación de residuos en la máquina.

No permita que el equipo sea utilizado **por niños o personas no aptas** para el trabajo sin supervisión.

No use el equipamiento para **otro propósito que no sea** para el cual fue fabricado (Salvo excepciones y diseños específicos por parte de la fábrica).

No rocíe la máquina con **productos altamente contaminantes** ni líquidos que pudrían afectar a los materiales de la misma.

No realice modificaciones al equipo.

No anule las medidas de seguridad bajo ninguna circunstancia.



ADVERTENCIAS DE SEGURIDAD

Nunca introduzca las manos u objetos en el tambor hasta que no se haya detenido completamente. Si lo hace puede causar graves lesiones y lastimaduras.

No introduzca productos o materiales que contengan las siguientes sustancias: Gasolina, keroseno, ceras, aceites, disolventes para limpieza en seco, sustancias químicas inflamables, diluyentes u otras sustancias inflamables o explosivas. Estas sustancias desprenden vapores que pueden causar afecciones o accidentes.

Ni bien adquiera el equipo **no lo almacene sin utilizar** por un largo periodo de tiempo. Es recomendable realizar una funcionalidad del equipo para evitar posibles roturas o daños por abandono.

El mantenimiento solo deberá ser realizado por el **personal capacitado**.

Utilice solamente piezas de repuesto originales o provistas por Odisio Equipamiento.

Desconecta la alimentación eléctrica a la hora de realizar el mantenimiento o de realizar el remplazo de piezas.

INTRODUCCIÓN

INSPECCIÓN DE ENTREGA

En el momento de entrega inspeccione visualmente la unidad para detectar si se han producido daños visibles durante el transporte. Si existen señales evidentes de posibles daños, pida al transportista que deje constancia escrita de los mismos en el documento de envío antes de firmar el recibo de envío.

SERVICIO AL CLIENTE

Si necesita asistencia técnica o piezas de repuesto comuníquese directamente a Odisio Equipamiento:

Odisio Equipamiento
 20 de Septiembre N° 3336
 Mar del Plata - Buenos Aires - Argentina
www.odisior.com.ar
ventas@odisior.com.ar
 Teléfono: +54 223 474 3343

ODISIO
 Equipamiento

Lavadoras Horizontales

OPERACIÓN Y FUNCIONAMIENTO

RECOMENDACIONES DE USO

Este equipo está diseñado y concebido para el tratamiento de textiles en general. Su empleo en propósitos ajenos a lo indicado será considerado como indebido y peligroso.

es importante **cargar el equipo con su carga normal**, evitando utilizarla con cargas superiores. Además del límite de carga establecido por el peso de las prendas es recomendable no sobrecargar la capacidad del volumen del canasto del equipo ya que puede causar roturas o reducir la eficiencia del mismo.

Antes de abrir la puerta **espere a que la máquina se haya detenido**.

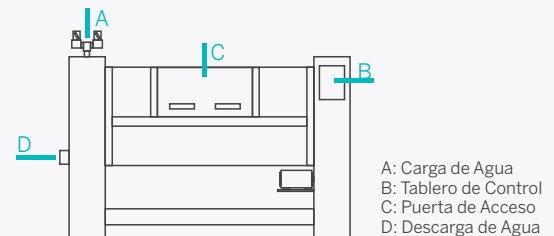

TABLERO DE COMANDO

- 01- LCD 20X4 Lightback
- 02- Pulsador de Flecha para Descender
- 03- Pulsador de Enter
- 04- Pulsador de Flecha para Ascender
- 05- Llave de Corte de Corriente General

Se recomienda el secado de manos antes de la utilización del tablero de comandos debido a que los compuestos del mismo son electrónicos. Cualquier contacto con líquidos puede generar fallas o inconvenientes en la programación.

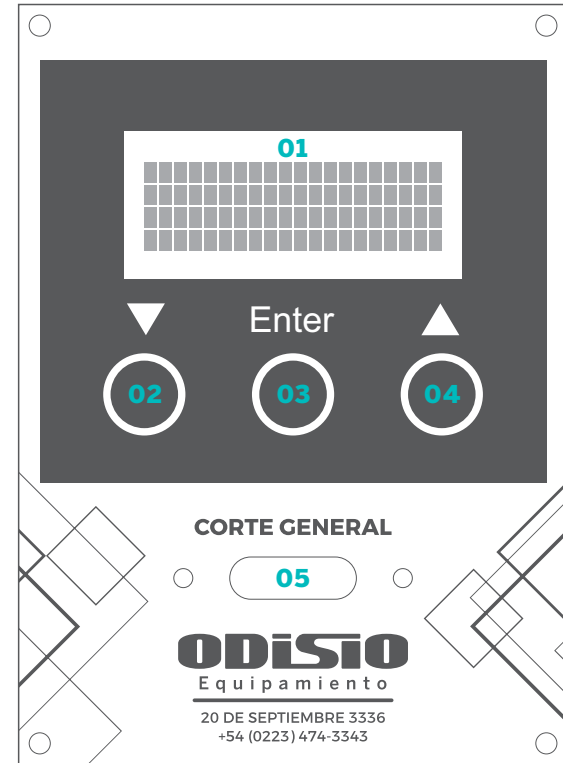

PROCESO DE LAVADO

A continuación detallaremos el proceso **correcto** para realizar un **lavado**.

PROCESO DE LAVADO

1. Introducir las prendas a lavar.

Coloque las prendas a lavar en el interior del canasto y luego cierre la tapa del mismo trabando los pasadores hacia afuera.

2. Verificar llave de descarga.

Verifique que la llave esférica de descarga de agua se encuentra cerrada o en posición off.

3. Cargar la maquina con agua.

Mediante la apertura de las llaves esféricas, ubicadas en el lateral izquierdo de la maquina, cargue la misma con agua fría o caliente (No superior a 40°C) hasta 3 centímetros por debajo del conducto de escape de agua (Rebalse de seguridad).

Dicho conducto se utilizara únicamente en caso de haber sobrecargado la maquina con agua. Agregue la proporción de jabón requerida entre el canasto y el revestimiento exterior del mismo. Se recomienda utilizar entre 8 y 15 gr de jabón por cada Kg. de ropa.

El nivel de agua debe estar 15 centímetros por debajo del cierre de puerta de la batea exterior.

4. Encender la lavadora.

Encienda la maquina mediante la llave de encendido general (Corte General Ref. 05) ubicada en el tablero de comando del equipo, en posición On. Se encenderá el LCD ubicado en el mismo tablero (Ref.01).

5. Iniciar el proceso de lavado.

Una vez encendida la maquina deberá seguir los pasos que indica la pantalla.

Menu.

Seleccione con las flechas, la opción deseada.

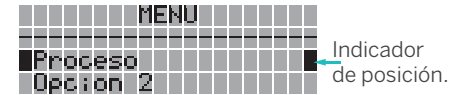

Tiempos.

Seleccione le tiempo de lavado deseado.

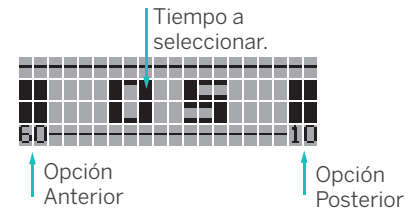

Proceso.

Indicador de tiempo restante y animación.



PROCESO DE LAVADO

6. Finalización del ciclo.

Una vez el equipo finalice el proceso según el tiempo indicado se encenderá el led de espera (Ref.01) y el programador emitirá zumbidos de finalización del proceso.

7. Desagotar la lavadora.

Una vez que haya finalizado el tiempo programado y que la lavadora se haya detenido usted puede proceder a desagotar el agua abriendo la llave esférica ubicada en el lateral.

8. Enjuagar las prendas.

Finalizado el desagote del agua de lavado realice un enjuague de las prendas volviendo a cargar la maquina con agua (Ver punto N°1) pero esta vez sin agregar jabón y realizando un proceso de 5 minutos (Ver punto N°5).

Una vez transcurrido los 5 minutos y que la lavadora se haya detenido, vuelva a desagotar la máquina (Ver paso N°7) y repita una vez mas el proceso descrito.

9. Retirar las prendas.

Por ultimo, finalizado el proceso de enjuague y con la lavadora ya desagotada, abra la puerta exterior y luego selecciones la opción "Busca Puerta" ubicada en el MENU del lcd para buscar la posición operable de la puerta del canasto.



↑ Opción Busca Puerta.

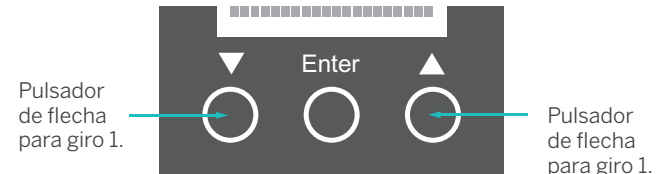

Apague la maquina mediante la llave de encendido general en posicion OFF y verifique que el lcd indicador (Ref.01) se haya apagado.

Destrahe la puerta del canasto corriendo los pasadores, abra la misma y retire las prendas lavadas.

MANTENIMIENTO

La falta de mantenimiento puede **deteriorar el funcionamiento** de la máquina y **desgastar los componentes**.



INFORMACIÓN GENERAL

Se deben realizar de forma **rigurosa y obligatoria** las tareas de mantenimiento descritas a continuación, las cuales garantizarán el **funcionamiento del equipo**, prolongarán su duración y ayudara a prevenir accidentes. Paralelamente las rutinas de mantenimiento le ayudarán a aumentar al máximo la **eficiencia de operación** y a reducir al mínimo el tiempo de inactividad.

Utilice indumentaria y **herramientas adecuadas** al momento de realizar las tareas de mantenimiento de forma de prevenir accidentes y lesiones graves. **Use lentes de seguridad y guantes.** Los intervalos de tiempo entre los servicios de mantenimiento descritos en el presente manual son los recomendados, no obstante **según el uso de la máquina** se pueden necesitar intervalos mas cortos.

IRREGULARIDADES GENERALES

Antes de comunicarse con el “Servicio Técnico” compruebe:

- Que la corriente eléctrica llegue a la maquina.
- El correcto estado de la instalación,
- Constatar los valores de la tensión eléctrica.
- Que el ingreso de agua a la maquina no se encuentre obstruido.
- Que la presión de agua se encuentre entre 2/4 Kg/cm2 (28/56 PSI).



MANTENIMIENTO DIARIO

Limpie la puerta, **sobre todo en las guías** y compruebe que no haya fugas a través de ñas mismas.

Limpie las **partes exteriores de la máquina** sin rociarla con agua, lo cual puede ocasionar corto circuitos y daños considerables.

Compruebe que las trabas de la **puerta interior de acceso** al canasto se encuentren en buen estado y en funcionamiento.

Inspeccione las **conexiones de entrada** de agua en los laterales del equipo para corroborar si alguna fuga.

Verifique que el **aislamiento de los cables** externos se encuentra en buenas condiciones. En caso de falta de aislación comuníquese con un técnico de servicios.



MANTENIMIENTO MENSUAL

Verifique la **condición y tensión de las correas**. En caso de ser necesario tense las correas o remplace las mismas si se encuentran agrietadas o gastadas.

Verifique la **tensión de la cadena** (Según el modelo) ubicada en el lateral izquierdo de la máquina. En caso de ser necesario tense la cadena utilizando la **placa de registro**.

Compruebe que no se encuentra **fugas en el equipo**, realizando un ciclo de lavado sin carga (**Únicamente con agua**). Verifique que no haya fugas por las juntas.

Controle el funcionamiento de las **válvulas de carga y desagüe**.

Verifique que el **sistema de desagüe** no se encuentra obstruido.

Controle que la **ventilación del motor** se encuentra en perfecto estado y sin obstrucciones.

Verifique que los **prisioneros de las poleas** de tracción se encuentran correctamente ajustados.

Corrobore que los **Retenes y Rodamientos** se encuentran en condiciones favorables para su uso.



CUIDADO DEL ACERO INOXIDABLE

Quite la suciedad y grasa con detergente y agua. Enjuague completamente y **seque después de lavar**.

Evite el **contacto con metales diferentes** para evitar la corrosión galvánica cuando estén presentes soluciones salinas o ácidas.

No permita que las **soluciones salinas o ácidas se evaporen** y sequen sobre el acero inoxidable. Limpie todos los residuos.

Frote en el sentido de las líneas de pulido del acero inoxidable para **evitar ralladuras** al usar productos de limpieza abrasivos. Use lana de acero inoxidable o **cepillos de cerdas suaves** no metálicos. No use lana de acero o cepillos de acero normales.

Si aparecen **manchas de óxido** en el acero inoxidable, el origen de la oxidación puede ser una pieza de hierro o acero que no sea inoxidable, tal como un clavo o un tornillo.

No deje **soluciones de esterilización** en los equipos de acero inoxidable durante periodos prolongados.

TENSADO DE CORREA Y CADENA

El procedimiento de tensado de correa/cadena se realiza en todos los casos a través de una placa con corredera reguladora de tensión o en su defecto utilizando un tornillo regulador de tensión, lo cual dependerá del modelo de maquina y la correa a tensar.

1. Tensado de Cadena.

Para el procedimiento de tensado de cadena procederemos como primer paso a desmontar la correa de motor. Para así proceder a tensar la cadena desde la Polea Intermedia.

Procederá a aflojar los tornillos de la polea ubicados en el lateral de cabezal, luego debe mover la polea en dirección angular hacia abajo. Una vez localizada la tensión necesaria procederemos a reajustar los tornillos de la polea.

2. Tensado de Correa.

Para la tensión de la correa usaremos el registro de motor ubicado en la placa de soporte de motor. Procederemos a aflojar los cuatro tornillos de sujeción para luego deslizar el motor de forma recta hacia la parte exterior de la maquina. Una vez localizada la tensión necesaria procederemos a reajustar los tornillos del motor.



Antes de realizar cualquier trabajo de mantenimiento, corte la llave general de corriente o del tablero de fuerza motriz.

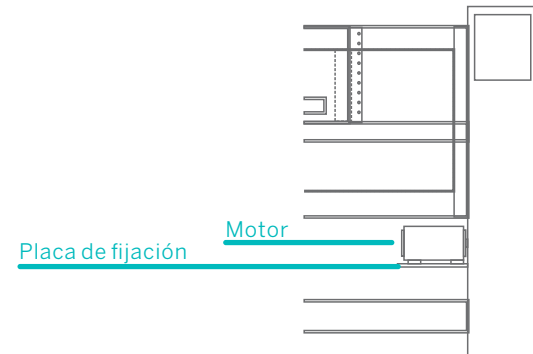
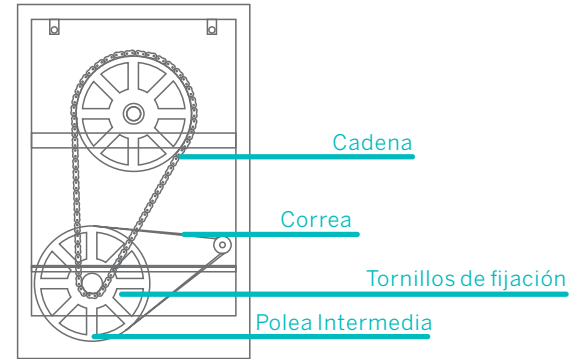

PLANILLA DE SEGURIDAD LABORAL

Imprimir y recortar la siguiente figura sobre la línea punteada. Luego deberá pegarla en un lugar visible para el personal, cerca del lugar de instalación del equipo.

¡ MUY IMPORTANTE !



Bajo ninguna circunstancia introduzca las manos en el equipo hasta que NO se encuentre totalmente detenido y con la llave general de corte en posición de apagado.

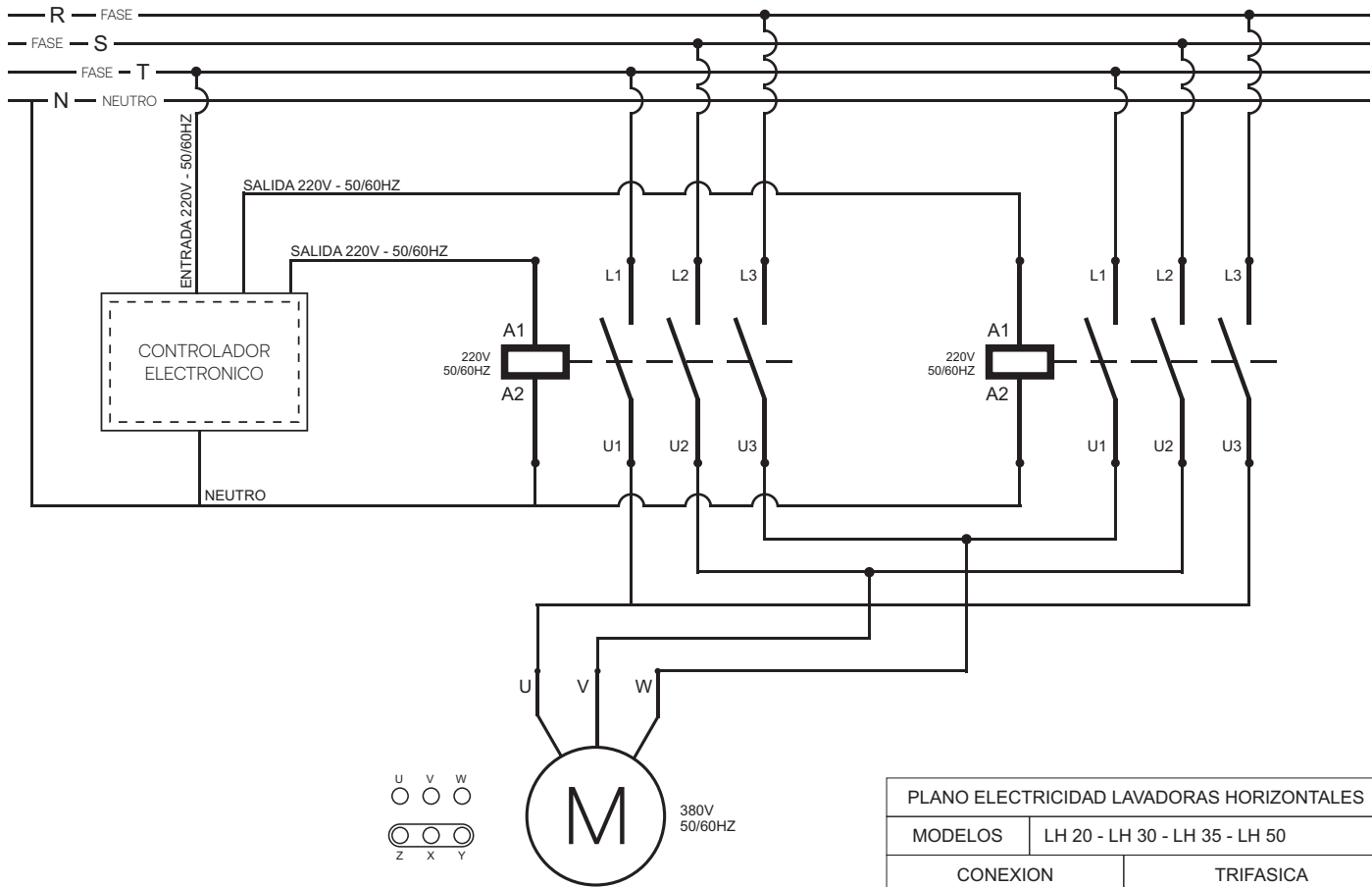

PLANO ELECTRICIDAD LAVADORAS HORIZONTALES	
MODELOS	LH 20 - LH 30 - LH 35 - LH 50
CONEXION	TRIFASICA
ODISIO EQUIPAMIENTO	AÑO 2023